

DP649

VELÓ SEMI-ALLONGÉ BICICLETA CADEIRA

1,13 x 0,60 x 0,98 m.

Acier peint à la poudre. Selon la norme EN 16630: N'exige pas un sol qui amortit les impacts selon le test HIC de la norme EN-1176.

Aço pintado a pó. Em conformidade com a norma EN 16630: Não requer apenas o amortecimento dos impactos em conformidade com o ensaio HIC da norma EN-1176.

MANUEL D'UTILISATION:

Fonction: Favorise la flexibilité et la mobilité des articulations supérieures et inférieures. Améliore et augmente la capacité cardio-pulmonaire.

Utilisation: Asseyez-vous sur le siège et tenez-vous aux poignées. Dans cette position, pédalez normalement.

NB: Le mouvement jambes-bras doit s'effectuer au même rythme. Il n'est pas nécessaire de tirer fort sur les bras pour réaliser l'exercice.

MANUAL DO USUÁRIO:

Função: Favorece a mobilidade dos membros superiores e inferiores, e melhora a flexibilidade das articulações. Aumenta e melhora a função cardiopulmonar.

Uso: Sente-se no assento e segure nas pegas. Nesta posição executar o movimento normal de pedalar.

Nota: Pernas os braços se movem deve ser rítmica. Não há necessidade de força excessiva com as armas para fazer o exercício.



h > 1,4 m, < 150 kg

0,57 m

35 Kg

1,13 x 0,60 x 0,98 m

3,6 x 4,13 m

12,95 m²

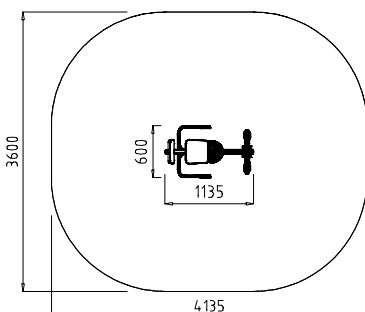

E: 1/50

DÉTAIL encastrer

DETALHE embutir

