

UrbalGym

DP653

ETIREMENT DES JAMBES ALONGAMENTO DE PERNAS

2,18 x 0,4 x 1,66 m.

Acier peint à la poudre. Selon la norme EN 16630: Exige un sol qui amortit les impacts selon le test HIC de la norme EN-1176.

MANUEL D'UTILISATION:

Fonction: Développe et renforce la musculature des jambes et de la taille, plus précisément des quadriceps, des mollets, des fesses et des abdominaux.

Utilisation: Installez-vous sur le siège et pliez les deux jambes. Saisissez la barre à deux mains et appuyez sur les pédales avec les jambes jusqu'à les étirer complètement.





EN 16630

 h > 1,4 m, < 150 kg

 1,06 m

 84 Kg

 2,18 x 0,4 x 1,66 m

 5,18 x 3,4 m

 15,68 m²

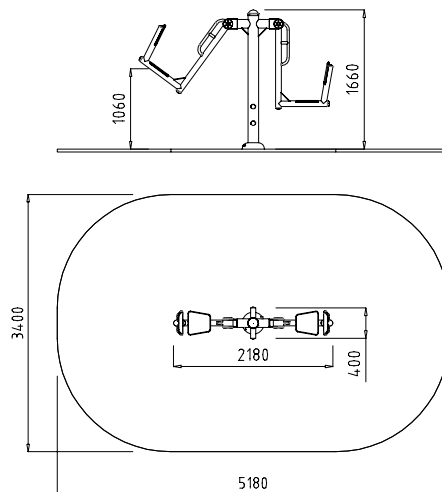

E: 1/50

DÉTAIL encastrer

DETALHE embutir

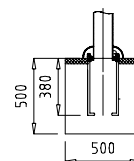

E: 1/50