

Urbagym

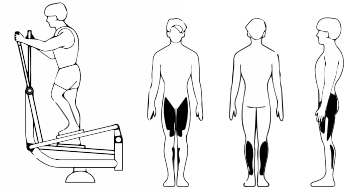

DP654

SKI DE FOND ESQUÍ DE FUNDO

1,13 x 0,66 x 1,52 m.

Acier peinto à la poudre. Selon la norme EN 16630: N'exige pas un sol qui amortit les impacts selon le test HIC de la norme EN-1176.

Aço pintado a pó. Em conformidade com a norma EN 16630: Não requer apenas o amortecimento dos impactos em conformidade com o ensaio HIC da norma EN-1176.

MANUEL D'UTILISATION:

Fonction: Favorise la mobilité des membres supérieurs et inférieurs et améliore la flexibilité des articulations. Augmente et améliore la fonction cardiopulmonaire.

Utilisation: En montant sur les étriers et en se maintenant aux poignées, bougez les jambes et les bras comme si vous étiez en train de marcher.

NB: Exercice à pratiquer toujours en fonction de l'état physique de la personne. Il est recommandé de réaliser 10 minutes d'exercice à un rythme doux.

MANUAL DO USUÁRIO:

Função: Favorece a mobilidade dos membros superiores e inferiores, e melhora a flexibilidade das articulações. Aumenta e melhora a função cardiopulmonar.

Uso: Suba aos estribos e segure nas pegas, movendo as pernas e os braços como se estivesse a caminhar.

Nota: Recomendado 10 minutos de exercício num ritmo fácil sempre em função do estado físico da pessoa.



EN 16630

h > 1,4 m, < 150 kg

0,48 m

60 Kg

1,13 x 0,66 x 1,52 m

4,14 x 3,67 m

13,62 m²

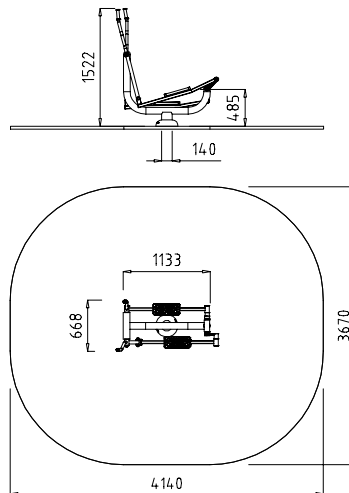

E: 1/100

DÉTAIL encastrer

DETALHE embutir

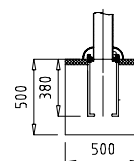

E: 1/50