

Buff'Hyères

Collectivités

MOBILIERS & AMÉNAGEMENTS URBAIN

06 32 46 92 74 - MOBILIER@BHC83.FR

UrbalGym

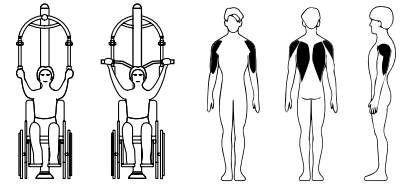

DP677

ÉTIREMENT DU DOS ET DES MEMBRES SUPÉRIEURS ALONGAMENTO DE COSTAS E MEMBROS SUPERIORES

1,3 x 0,86 x 2,18 m.

Acier peint à la poudre. Selon la norme EN 16630: N'exige pas un sol qui amortit les impacts selon le test HIC de la norme EN-1176.

Aço pintado a pó. Em conformidade com a norma EN 16630: Não requer apenas o amortecimento dos impactos em conformidade com o ensaio HIC da norma EN-1176.

MANUEL D'UTILISATION:

Fonction: Travail la musculature des extrémités supérieures, du dos et pectoraux. Améliore la condition musculaire du dos et des épaules.

Utilisation: Installez le fauteuil roulant dos à l'appareil, de manière à ce que vous puissiez aisément saisir les poignées. A: Tirez vers le bas alternativement avec chaque bras. B: Elevez le corps avec les coudes sur les côtés vers l'extérieur.

MANUAL DO USUÁRIO:

Função: Reforça a musculatura dos membros superiores das costas e peitorais. Reforça e desenvolve a musculatura das costas e ombros.

Uso: Coloque a cadeira-de-rodas de costas para o aparelho, segure as pegas do volante com as duas mãos. A: gire simultaneamente na direção da direita ou da esquerda. B: Eleve o corpo com os cotovelos de um lado para fora.



EN 16630

< 130 kg

0 m

39,8 Kg

1,3 x 0,86 x 2,18 m

4,36 x 3,86 m

14,89 m²

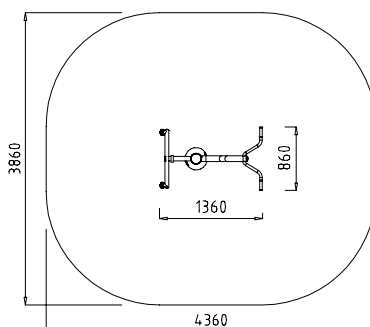
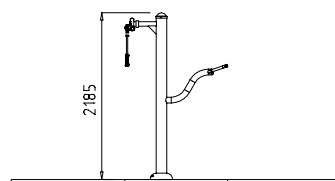

E: 1/100

DÉTAIL encastrer

DETALHE embutir

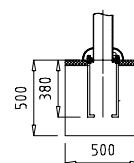

E: 1/50