

## Jardinière Saturne

La jardinière Saturne au format hémicirculaire présente un effet rainuré pour une touche design unique. Cette jardinière allie fonctionnalité et design, ajoutant une élégance contemporaine à votre espace extérieur. Complétez votre aménagement avec nos bancs et bornes assortis pour créer un ensemble harmonieux et cohérent dans votre espace extérieur.

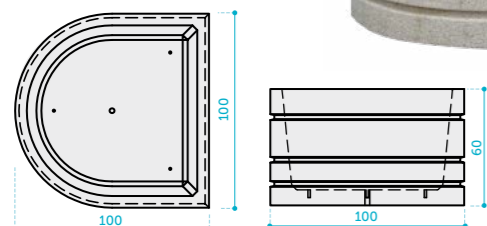

Désignation	Long. (cm)	Larg. (cm)	Haut. (cm)	Poids (kg)	Vol. (L)	Finitions et coloris
Sature 40	100	100	40	362	200	Sablée : gris / blanc / gris éclats onyx / vanille / noir
Sature 60	100	100	60	504	330	
Sature 80	100	100	80	680	448	

**Manutention** : dispositifs prévus pour manutention avec élingues (non fournies).

## Jardinière Parking

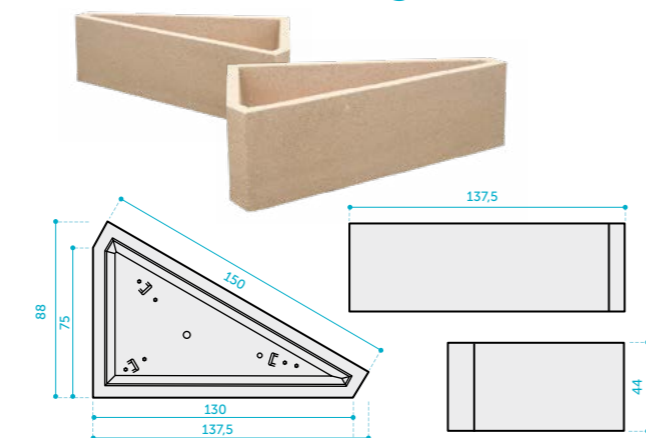

Désignation	Long. (cm)	Larg. (cm)	Haut. (cm)	Poids (kg)	Vol. (L)	Finitions et coloris
Parking gauche	130	75	44	350	165	Désactivée : beige nuancé / gris ardoise / gris éclats onyx Sablée : gris / blanc / gris éclats onyx / vanille / noir Aspect brut : gris / blanc
Parking droite	130	75	44	350	165	

**Manutention** : dispositifs prévus pour manutention avec élingues (non fournies).

# Buff'Hyères

## Collectivités

MOBILIERS & AMÉNAGEMENTS URBAIN

06 32 46 92 74 - MOBILIER@BHC83.FR

# LES FONTAINES

## Fontaines

Pour aménager une place de village ou votre jardin, les fontaines en pierre reconstituée sont idéales pour créer une ambiance reposante et détendue.

**ENTRETIEN FACILE :**  
eau et savon,  
pas de nettoyeur  
haute pression.  
Un traitement hydrofuge  
est recommandé tous  
les 3 ans.  
Utilisation extérieure.



> Jardinière Parking

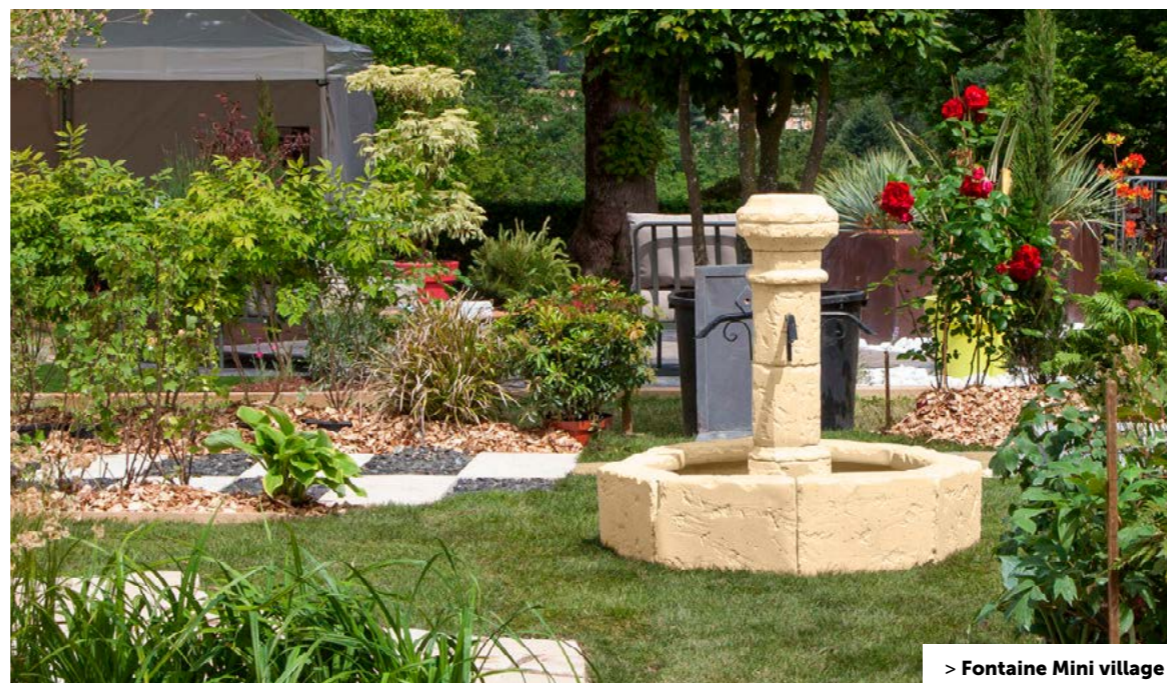

> Fontaine Mini village



> Fontaine Équinoxe

## Fontaine Village

La plus grande des fontaines Alkern ! Par ses dimensions impressionnantes, cette fontaine Village aménagera parfaitement une place ou un parc avec un rendu authentique et rustique.

Elle est en pierre reconstituée et est composée de 6 éléments bassin, une base colonne, une colonne, un chapeau, 3 barres de ferronnerie et 3 becs verseurs et est livrée sans pompe

**Format (L x l x h) :** 176 x 166 X 157 cm

**Poids :** 750 kg

**Finition :** aspect pierre

**Coloris :** ton pierre



## Fontaine Mini village

Avec un aspect pierre vieillie, elle vous est fournie sans pompe.

Elle est équipée de 2 demi-bassins, 1 base colonne, 1 boisseau bec verseur, 1 chapeau colonne et 4 becs verseurs.

**Format (L x l x h) :** 120 x 120 x 108 cm

**Poids :** 280 kg

**Finition :** aspect pierre

**Coloris :** ton pierre



## Fontaine Équinoxe

Fontaine équipée d'un fronton,

2 demi-bassins,

1 bonde et 1 robinet lame

**Format (L x l x h) :** 104 x 100 x 128 cm

**Poids :** 360 kg

**Finition :** aspect pierre

**Coloris :** ton pierre



## Fontaine Méridionale



La fontaine Méridionale, en pierre reconstituée, est idéale pour créer une décoration authentique.

Elle comprend un fronton, un bac, une bonde d'évacuation, un robinet décoré en laiton et 2 barres en ferronnerie. Ce modèle est réservé à un usage extérieur, avec eau froide. Produit tout équipé et prêt à l'emploi.

**Dimensions (L x l x h) :** 50 x 50 x 102 cm  
**Poids :** 122 kg  
**Finition :** aspect pierre  
**Coloris :** ton pierre



> Fontaine Méridionale



> Fontaine Estaque

## Fontaine Estaque



Aménagez joliment votre jardin en intégrant cette fontaine en pierre reconstituée.

Elle est équipée d'un fronton, un bac, une bonde d'évacuation, un robinet en laiton et deux barres en ferronnerie.

**Dimensions (L x l x h) :** 78 x 47 x 108 cm  
**Poids :** 160 kg  
**Finition :** aspect pierre  
**Coloris :** ton pierre

# Buff'Hyères

## Collectivités

MOBILIERS & AMÉNAGEMENTS URBAIN

06 32 46 92 74 - MOBILIER@BHC83.FR



> Fontaine Borne

**ENTRETIEN FACILE :**  
eau et savon,  
pas de nettoyeur  
haute pression.  
Un traitement hydrofuge  
est recommandé tous  
les 3 ans.  
Utilisation extérieure.

## Fontaine Borne



La fontaine Borne apporte une ambiance apaisante à votre espace extérieur. Cette fontaine est à la fois un élément décoratif raffiné et une source de tranquillité.

Elle est constituée d'une base colonne, une colonne, un bac, un chapeau, un robinet décoré et une bonde en laiton.

**Dimensions (L x l x h) :** 80 x 86 x 132 cm  
**Poids :** 200 kg  
**Finitions et coloris :** Aspect pierre : ton pierre

## Fontaine Royan



La fontaine Royan est discrète et pratique. Elle offre une solution élégante et fonctionnelle pour fournir de l'eau potable dans les espaces urbains, tout en préservant l'esthétique de l'environnement.

Elle est équipée d'un receveur avec plaque et robinet poussoir et doit être encastrée dans le sol.

**Dimensions (L x l x h) :** 50 x 40 x 140 cm  
**Poids :** 190 kg  
**Finitions et coloris :**  
Désactivée : beige nuancé / gris ardoise  
Sablée : blanc / gris / vanille / anthracite

## Fontaine Contemporaine



Cette fontaine allie l'élégance intemporelle à un design naturel, elle apporte une touche contemporaine à votre extérieur.

Elle est constituée d'une colonne, un chapeau et un robinet en laiton.  
Entretien facile : eau et savon, pas de nettoyeur haute pression.  
Un traitement hydrofuge est recommandé tous les 3 ans.  
Utilisation extérieure.

Dimensions (L x l x h) : 19 x 19 x 80 cm  
Poids : 48 kg  
Finition : aspect pierre  
Coloris : ton pierre



> Fontaine Contemporaine



> Fontaine Camping

## Fontaine Camping



La fontaine Camping est livrée avec un bouton poussoir et sans receveur, elle offre une solution pratique pour fournir de l'eau potable, tout en économisant de l'espace.

Format (L x l x h) : 50 x 50 x 100 cm  
Poids : 240 kg  
Finitions et coloris :  
Désactivée : beige nuancé / gris ardoise  
Sablée : blanc / gris / vanille / anthracite

— A l'écoute de vos projets

# Buff'Hyères Collectivités : Votre partenaire en Aménagement Urbain



**Buff'Hyères**  
Collectivités  
MOBILIERS & AMÉNAGEMENTS URBAIN

BUFF'HYERES COLLECTIVITÉS - Vincent Buffière - 06 32 46 92 74 - mobilier@bhc83.fr  
1267 Chemin De Hyères Lieudit la Garrejade - 83210 La Farlède