

# APPUIS-VÉLOS Secur



## PERSONNALISATION SUR DEVIS

- > Equipement sur platine
- > Galvanisation pour espaces extrêmes
- > Gravure
- > Coloris



## Métal

### AVANTAGES

- > Identifiable et esthétique grâce à la signalétique découpée au laser et soudée à la structure
- > Installation facile et sécurisée par scellement dans le béton
- > Plusieurs emplacements
- > Attache sécurisée possible

### COMPOSITION

- > Acier traité anticorrosion et poudré anti-UV

### FIXATION

- > À sceller dans le béton

Idéal en association avec les potelets HOOPER page 96.



Réf. 39040



Réf. 39026

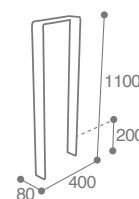
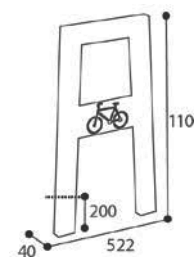

	APPUI-VÉLO	
	Découpe laser	
ANTHRACITE MAT RAL 7016	39040	39026
GRIS ALU RAL 9006	39041	39027

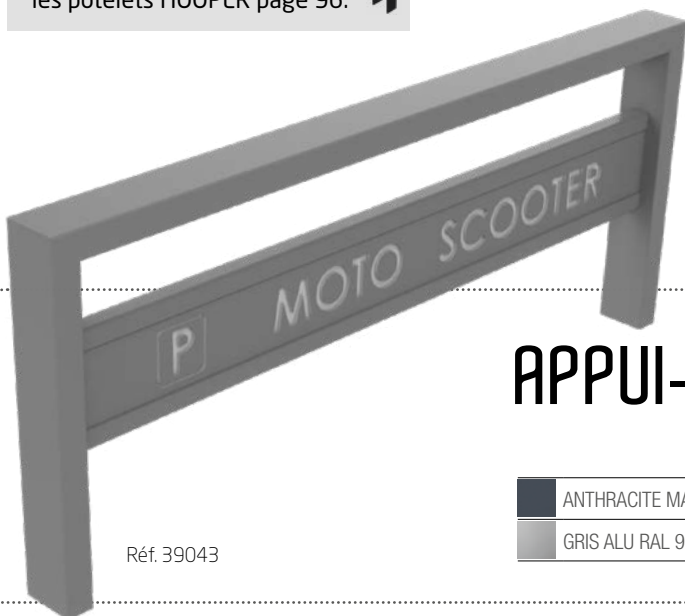

Réf. 39043

# APPUI-MOTO SCOOTER Secur

## APPUI-MOTO / SCOOTER

ANTHRACITE MAT RAL 7016	39042
GRIS ALU RAL 9006	39043

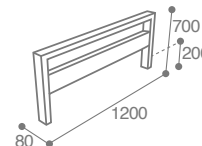



### Métal

#### AVANTAGES

- > Stationnement facile grâce à son ergonomie
- > Attache sécurisée du cadre + roue pour tout type de vélos (enfants et adultes)

#### COMPOSITION

- > Acier traité anticorrosion et poudré anti-UV

#### FIXATION

- > À sceller

	1 PLACE	2 PLACES
ANTHRACITE MAT RAL 7016	39000	39002
GRIS ALU RAL 9006	39001	39003



Réf. 39000



Réf. 39002

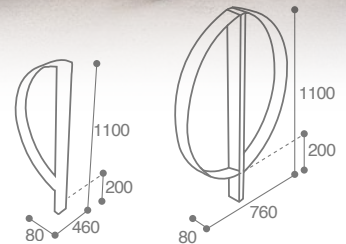

# APPUIS-VÉLOS Cyclea



PERSONNALISATION COLORIS SUR DEVIS



### Métal / Compact HPL

#### AVANTAGES

- > Fonctionnel : 2 emplacements adaptés à tous types de vélos
- > Robuste et stable avec un tube central dense
- > Installation pratique sur sol existant
- > Design contemporain avec son habillage en compact HPL et son chapeau en diamant (modèle rond)

#### COMPOSITION

- > Acier traité anticorrosion et poudré anti-UV
- > Compact HPL finition plein

#### FIXATION

- > À cheviller en 4 points d'ancrage (Kit de fixation page 60)



Réf. 39004



Réf. 39032

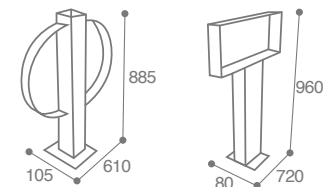

	ANTHRACITE MAT RAL 7016		GRIS ALU MAT RAL 9006	
	ROND	RECTANGLE	ROND	RECTANGLE
CHÊNE CLAIR	39004	39028	39007	39031
PIN TYROL	39005	39029	39008	39032
TECK	39006	39030	39009	39033

# APPUIS-VÉLOS Parkea



**NOUVEAUTÉ**

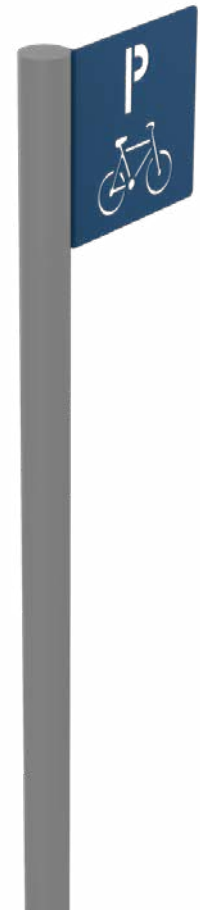

Mobilité

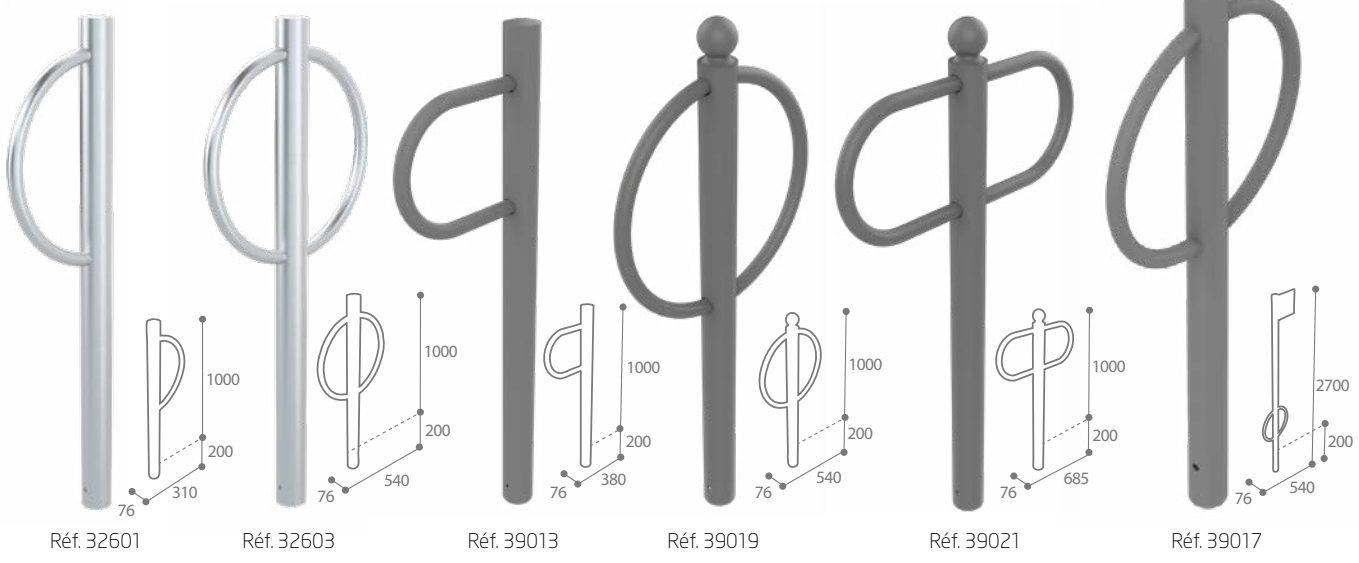

Réf. 32601      Réf. 32603      Réf. 39013      Réf. 39019      Réf. 39021      Réf. 39017



## Poteaux

- AVANTAGES**
- > Installation sécurisée et facilité avec un ancrage au sol solide
  - > Finitions variées selon les modèles
  - > Agencement complet d'un parking à vélo

- COMPOSITION**
- > Acier traité anticorrosion et poudré anti-UV
  - > Inox (selon modèle)
- FIXATION**
- > À sceller

	BOMBÉ			BOULE		DRAPEAU
	1 PLACE Bombé	2 PLACES Boucles	1 PLACE Anneaux	2 PLACES Boucles	2 PLACES Anneaux	2 PLACES Boucles
ANTHRACITE MAT RAL 7016	39010	39014	39012	39018	39020	39016
GRIS ALU RAL 9006	39011	39015	39013	39019	39021	39017
INOX 304	32607 <b>NOUVEAUTÉ</b>	32609 <b>NOUVEAUTÉ</b>	-	-	-	-
INOX 316 QUALITÉ MARINE	32601 <b>NOUVEAUTÉ</b>	32603 <b>NOUVEAUTÉ</b>	-	-	-	-

# APPUIS-VÉLOS Parkea

**NOUVEAUTÉ**



## Poteaux

### AVANTAGES

- > Stationnement rapide et accès universel
- > Stabilité maximale et facilité d'installation
- > Robuste, offre une excellente résistance

### COMPOSITION

- > Acier traité anticorrosion et poudré anti-UV
- > Inox (selon modèle)

### FIXATION

- > À cheville en 3 points d'ancrage (kit de fixation page 60)



	BOMBÉ		
	1 PLACE Boucle	2 PLACES Boucles	1 PLACE Anneaux
ANTHRACITE MAT RAL 7016	32595	32599	32597
GRIS ALU RAL 9006	32596	32600	32598
INOX 304	32610	32612	-
INOX 316 QUALITÉ MARINE	32604	32606	-



## Arceaux

### AVANTAGES

- > Identité visuelle distinct : avec ou sans signalétique, à mixer pour plus de visibilité
- > Stationnement de 2 places par appui
- > Attache sécurisée avec cadenas en U possible (cadre + roue)
- > Ancrage au sol solide grâce au scellement

### COMPOSITION

- > Acier traité anticorrosion et poudré anti-UV

### FIXATION

- > À sceller

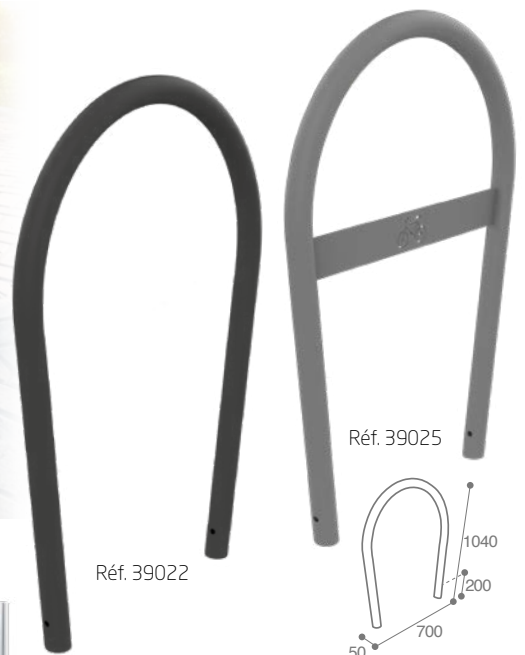

	2 PLACES Vélo	
	Sans signalétique	Avec signalétique
ANTHRACITE MAT RAL 7016	39022	39024
GRIS ALU RAL 9006	39023	39025



Idéal avec les potelets URBIN page 91.

# SUPPORTS TROTINETTES Trotim

Mobilité



Réf. 39063

Réf. 39060

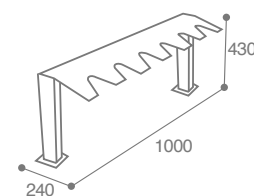
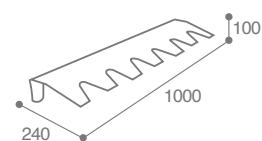

## Métal

### AVANTAGES

- > Faible encombrement et installation rapide
- > 2 systèmes d'installation : au sol ou mural
- > 6 emplacements individuels
- > Robuste avec des matériaux recyclables
- > Produit sécurisé : système de verrouillage + fermeture par cadenas (non inclus)

### COMPOSITION

- > Acier traité anticorrosion et poudré anti-UV

### FIXATION

- > À cheviller entre 4 et 8 points d'ancrage (kit de fixation page 60)

6 PLACES

	SUR PLATINES	MURAL
■ ANTHRACITE MAT RAL 7016	39060	39062
■ GRIS ALU RAL 9006	39061	39063



Idéal avec l'abri OZ page 128.

# BOX VÉLOS Garia



Accroche  
vélo

Réf. 39200

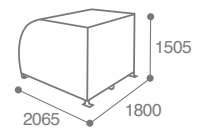

## Métal

### AVANTAGES

- > Produit sécurité : système d'attache intérieur et verrouillage extérieur (cadenas non fourni)
- > Bonne protection contre la pluie et le vent
- > Nombre de places adaptable en additionnant les box de 2 places à l'infini
- > Optimisation énergétique : même cloison entre les box et moins de points d'ancrage au sol
- > Barre de support présente dans chaque box pour accrocher son vélo

### COMPOSITION

- > Acier traité anticorrosion et poudré anti-UV

### FIXATION

- > À cheville entre 4 et 8 points d'ancrage (kit de fixation page 60)



Réf. 39202

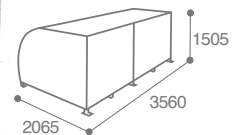

Réf. 39204

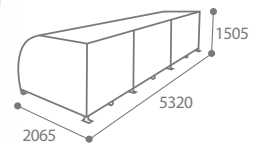

Réf. 39206

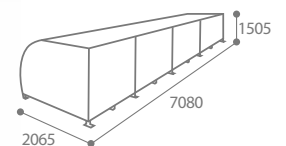

### PERSONNALISATION SUR DEVIS

- > Coloris sur demande
- > Découpe laser (logo, visuel...)

	2 PLACES	4 PLACES	6 PLACES	8 PLACES
ANTHRACITE MAT RAL 7016	39200	39202	39204	39206

# RACKS À VÉLOS Arkad



## Cercle

### AVANTAGES

- > Simple ou double accès selon modèle
- > Esthétique et pratique : forme arrondie et large espace entre les anneaux
- > Racks collectifs entre 5 et 10 places
- > Facilite le stationnement

### COMPOSITION

- > Acier traité anticorrosion et poudré anti-UV

### FIXATION

- > À cheviller en 4 points d'ancrage (kit de fixation page 60)



Réf. 39044

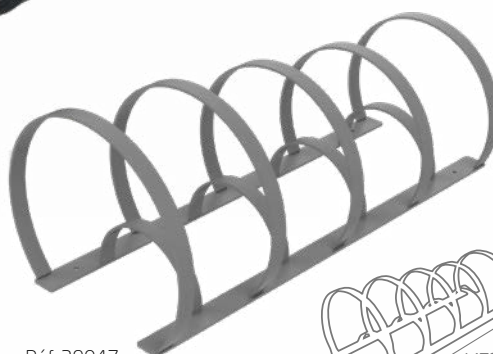
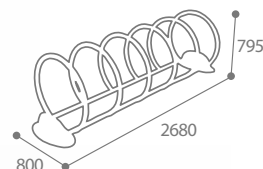

Réf. 39047

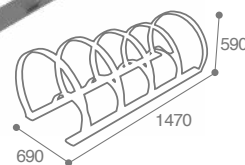

	SIMPLE ACCÈS	DOUBLE ACCÈS
	5 PLACES	10 PLACES
ANTHRACITE MAT RAL 7016	<b>39044</b>	<b>39046</b>
GRIS ALU RAL 9006	<b>39045</b>	<b>39047</b>



Réf. 39048

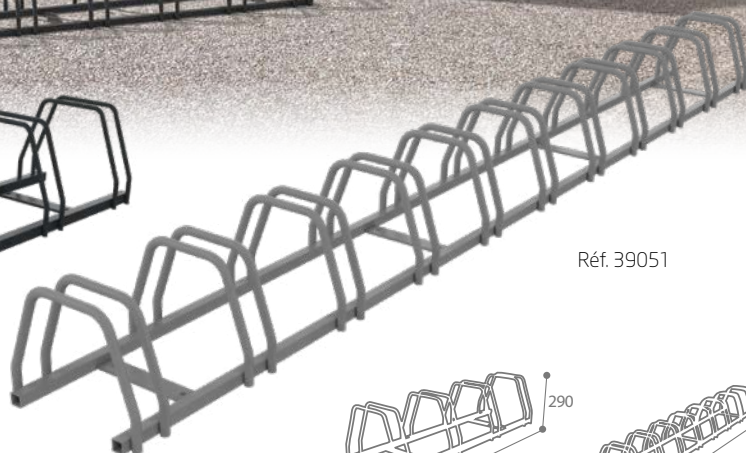

Réf. 39051

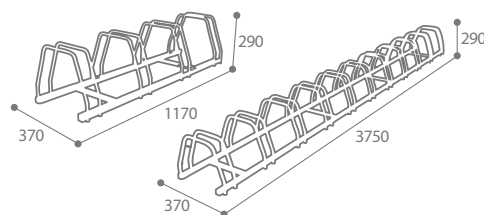

## Trapèze

### AVANTAGES

- > Intégration facile : fixation au sol ou murale, idéal pour les espaces d'échanges rapide (boulangerie, supermarché...)
- > Double accès : attache des vélos des deux côtés
- > Utilisation simple, accessible aux enfants
- > Grande capacité : 4 à 11 places

### COMPOSITION

- > Acier traité anticorrosion et poudré anti-UV

### FIXATION

- > À cheviller entre 4 et 8 points d'ancrage (kit de fixation page 60)

	DOUBLE ACCÈS	
	4 PLACES	11 PLACES
ANTHRACITE MAT RAL 7016	<b>39048</b>	<b>39050</b>
GRIS ALU RAL 9006	<b>39049</b>	<b>39051</b>

# RACKS À VÉLOS Arkad



## Anneaux

### AVANTAGES

- > Robuste et durable grâce à des matériaux résistants
- > Adapté à tous les vélos : écart entre les arceaux de 54 mm
- > Simple ou double accès selon espace d'installation disponible
- > Facile à installer avec ses fixations sur platine

### COMPOSITION

- > Acier traité anticorrosion et poudré anti-UV

### FIXATION

- > À cheviller en 6 points d'ancrage (kit de fixation page 60)

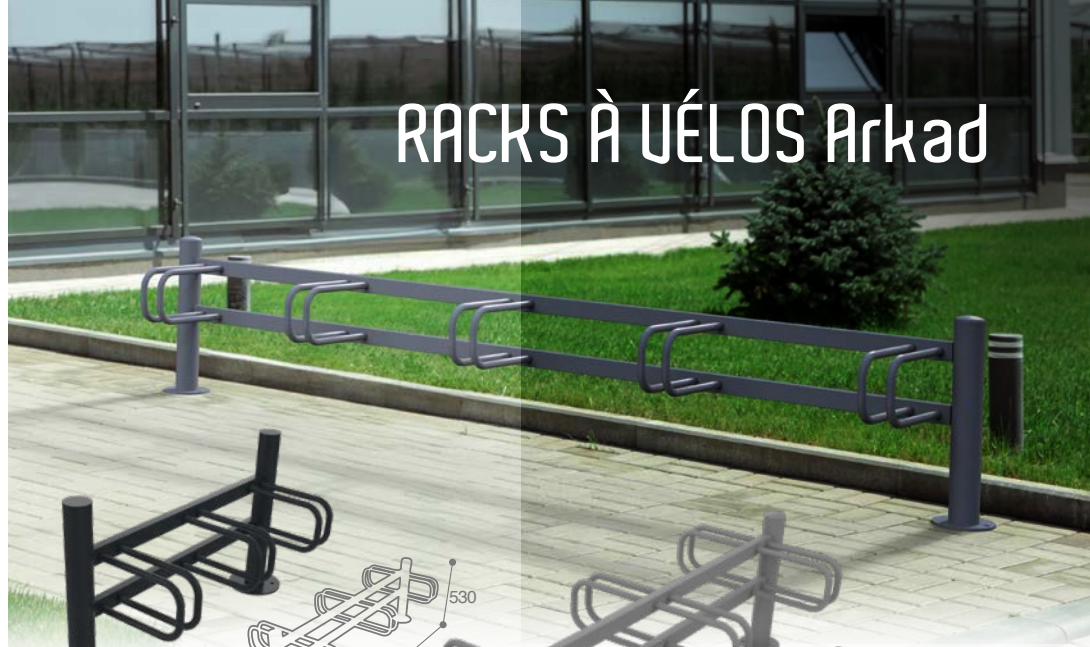

Réf. 39052

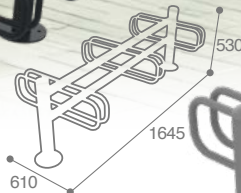

Réf. 39055

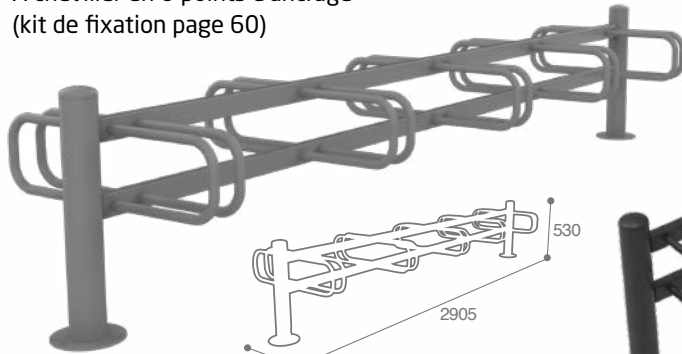
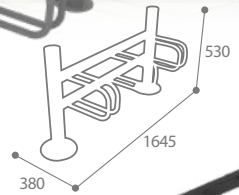

Réf. 39059

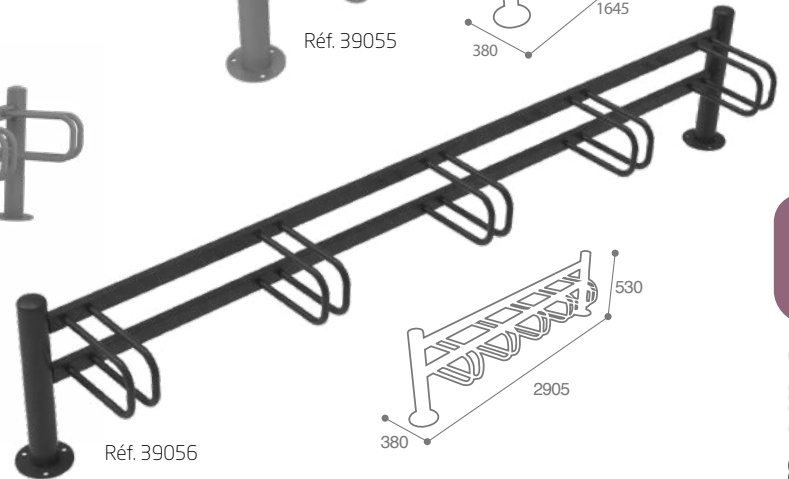

Réf. 39056

	3 PLACES	2 x 3 PLACES	5 PLACES	2 x 5 PLACES
ANTHRACITE MAT RAL 7016	39052	39054	39056	39058
GRIS ALU RAL 9006	39053	39055	39057	39059

Mobilité



## Mural

### AVANTAGES

- > Optimisation de l'espace grâce à sa fixation murale
- > Robuste : résiste aux chocs
- > Installation rapide avec peu de fixation

### COMPOSITION

- > Acier traité anticorrosion et poudré anti-UV

### FIXATION

- > À cheviller en 2 points d'ancrage (kit de fixation page 60)

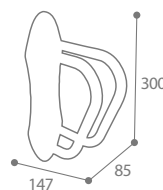

	1 PLACE
ANTHRACITE MAT RAL 7016	39036
GRIS ALU RAL 9006	39037



# RACKS À VÉLOS Fixo



## Individuel

### AVANTAGES

- > Faible encombrement au sol
- > Monoplace, possibilité d'installer un parc à vélo à votre convenance avec l'installation de plusieurs modèles
- > Protection du vélo : encadrement et auto-blocage de la moitié de la roue (espacement de 50 mm)
- > Robuste grâce à des matériaux résistants et recyclables

### COMPOSITION

- > Acier traité anticorrosion et poudré anti-UV

### FIXATION

- > À cheviller en 4 points d'ancrage (kit de fixation page 60)



1 PLACE

AU SOL

ANTHRACITE MAT RAL 7016	39034
GRIS ALU RAL 9006	39035



PERSONNALISATION COLORIS SUR DEVIS



## Collectif

### AVANTAGES

- > Espace optimisé : attache possible avec un cadenas en U + pas de collision entre les guidons grâce à l'inclinaison des appuis
- > Stabilité et robustesse
- > 6 emplacements identifiés par une plaque métallique
- > Sur mesure : installation sur platines possible, fixation sur abri, sans plaque A1 etc.

### COMPOSITION

- > Acier traité anticorrosion et poudré anti-UV

### FIXATION

- > À sceller dans le béton en 3 points d'ancrage (Kit de fixation page 60)

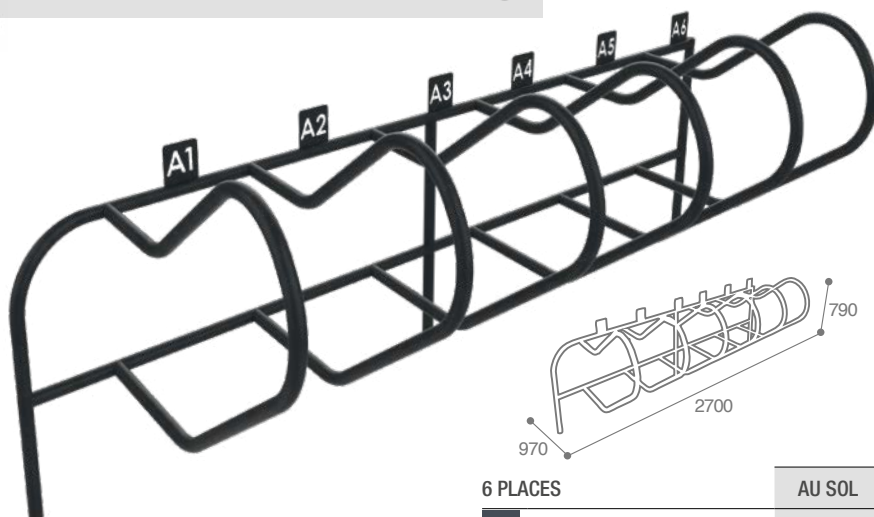

6 PLACES

AU SOL

ANTHRACITE MAT RAL 7016	39038
GRIS ALU RAL 9006	39039

Mobilité



## Individuel

### AVANTAGES

- > Durable et résistant, supportant les intempéries et l'utilisation quotidienne
- > Nombre de places adaptable en additionnant les blocs à l'infini
- > Installation simple et stable

### COMPOSITION

- > Béton

### POIDS

- > 35 KG

### FIXATION

- > À poser ou à coller sur un sol dur

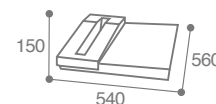

1 ENCOCHE + 1 SEPARATION

AU SOL

GRAVILLONS LAVÉS	39070
------------------	-------

# BLOC DE STATIONNEMENT Bakea